

АВТОМАТИЧНА ЗАХИСНА РУХОМА РОЛЕТА



moove'O



ІНСТРУКЦІЯ З ТЕХНІЧНОЇ ЕКСПЛУАТАЦІЇ

Встановлення / Використання / Технічне обслуговування / Поради щодо безпеки

DEL 
Comfort



**ПІСЛЯ МОНТАЖУ ІНСТРУКЦІЮ СЛІД ПЕРЕДАТИ КОРИСТУВАЧЕВІ
УВАЖНО ПРОЧИТАЙТЕ ТА ЗБЕРЕЖІТЬ ДЛЯ ПОДАЛЬШОГО ПЕРЕГЛЯДУ**

ЕЛЕМЕНТИ КОМПЛЕКТУ



- Двигун (відповідно до електричних стандартів) розташований у валі з доступом з кінцевої кабельної муфти.

Регулювання "обмежувачів ходу" для блокування полотна, коли воно повністю розгорнуто або згорнуто на валі, робиться безпосередньо на двигуні.



2



Ролетне полотно:

- Ролетне полотно складається з ламелей, вони герметичні, мають шарнірне з'єднання і лягають на дзеркало води.
- Простір між стіною та ролетою має бути ≤ 70 мм.
- Ролетне полотно з'єднане з валом за допомогою білих ремінців, що кріпляться до першої ламелі полотна.
- В верхній та нижній частині полотна (на його торцях) розташовані ремінці для фіксації полотна до замків, які кріпляться до стінки.

а



б



в

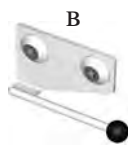

Замки:

3 моделі (а – Push-lock / б – Quick-lock / в – Strap-lock)

3 способи фіксації: (за допомогою дюбелів / герметика / скоби)

- Замки розташовані на стінках басейну по його ширині. (кількість залежить від конфігурації басейну)

- Ці системи замків приводяться в дію звичайним механізмом або механізмом з подвійною дією.

ПАКУВАННЯ

Для басейну 5 x 10 м зі сходами Ø3 м



Моове'О + замки: 1 упаковка 0.80 x 0.70 x 5.50 — 90 кг

Ламелі: 5 упаковок 5 x 0.25 x 0.20 м — 190 кг

Загальна вага: 280 кг



ІНФОРМАЦІЯ

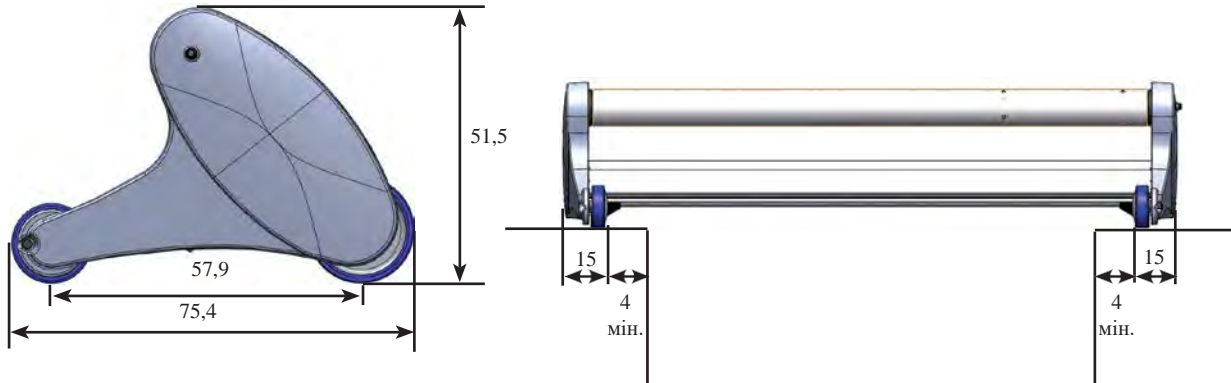

РУХОМА РОЛЕТА

Рухомий двигун

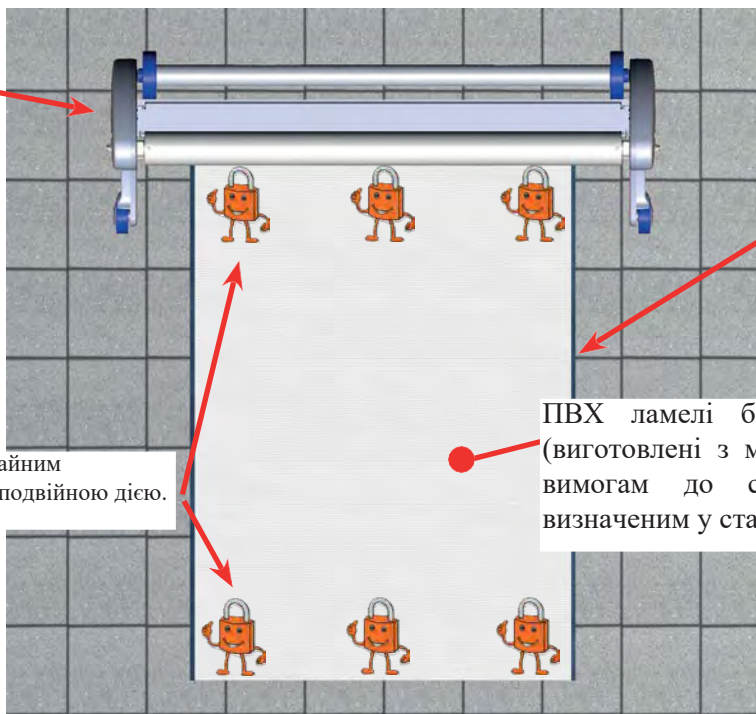

Замки приводяться в дію звичайним механізмом або механізмом з подвійною дією.

Максимальний загальний зазор між стінкою та ролетою 70 мм

ПВХ ламелі без свинцевих добавок. (виготовлені з матеріалу, що відповідає вимогам до стійкості до старіння, визначеним у стандарті NF T 54 405-1)

На сьогоднішній день ролети з краями, що виступають, а також ролети зі знімними сходами збоку не відповідають французькому стандарту NF P 90-308. Якщо виробником не вказано інше, аварійні сигнали занурення не сумісні з автоматичними ролетами DEL.

ВІДКРИТТЯ КОРПУСУ

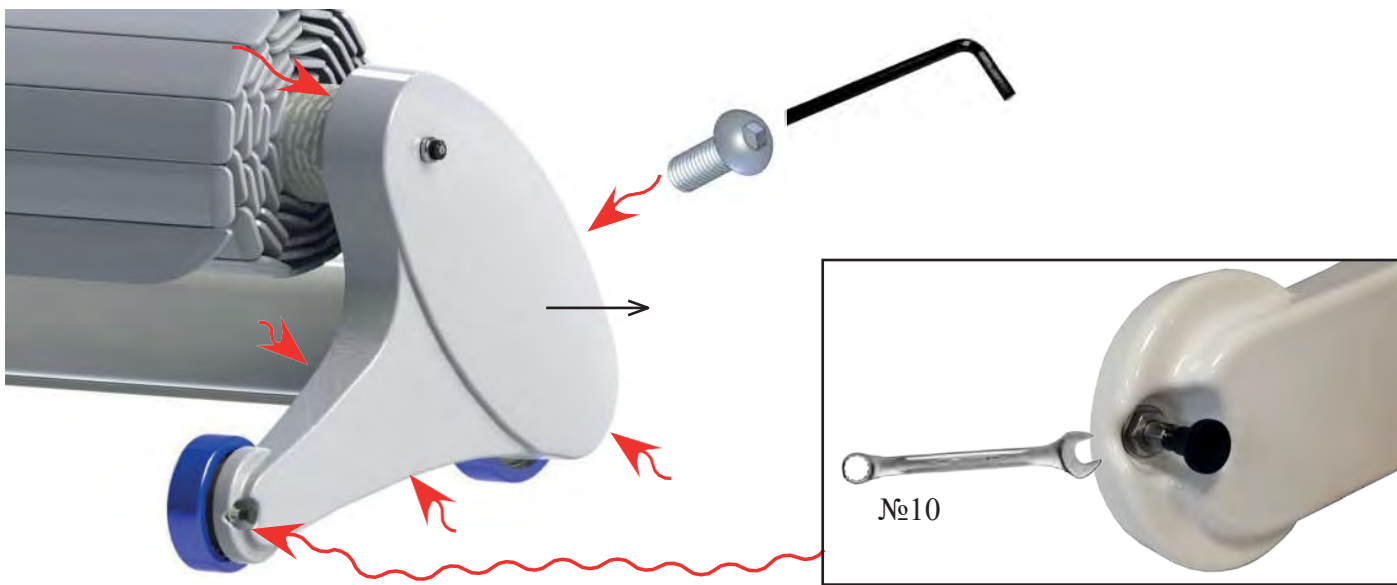

РОЗМІЩЕННЯ

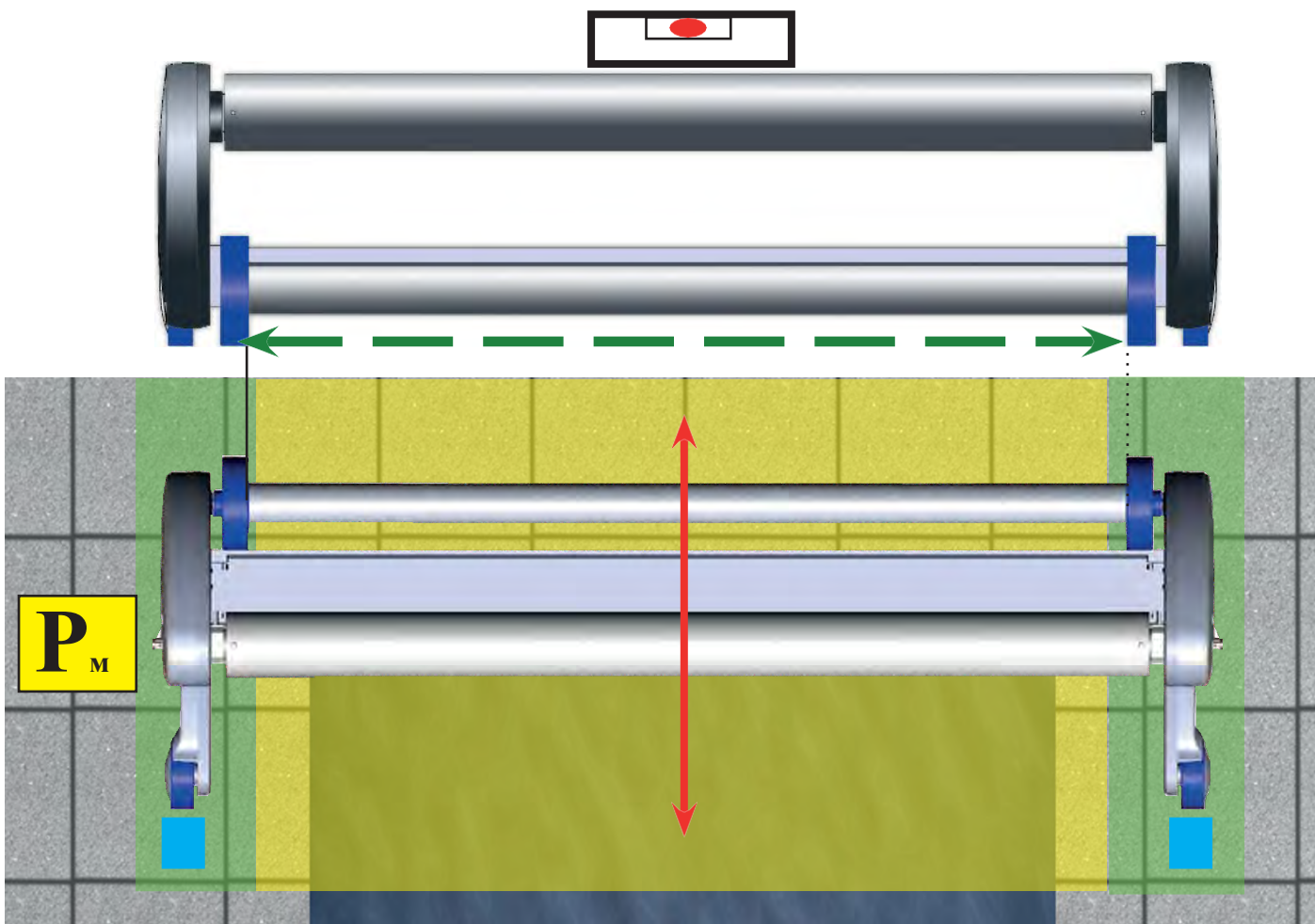

↕ переміщення тільки по прямій.

↔ ролета Move'O розташована по центру басейну

Розташування валу в залежності від кутів басейну

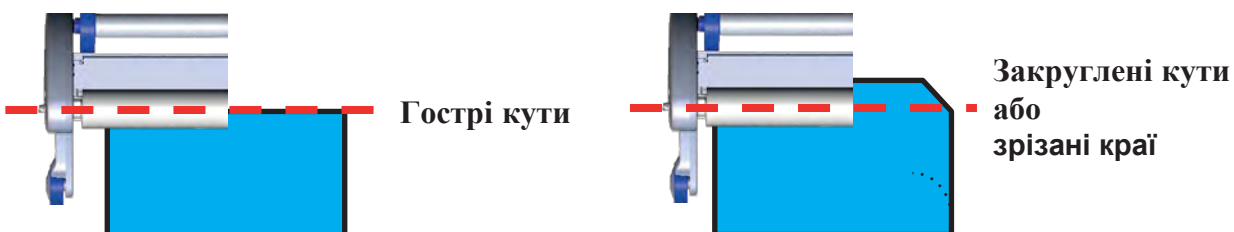

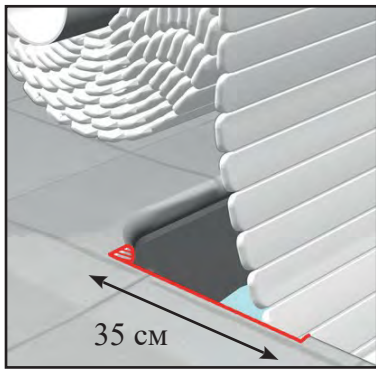

При необхідності відшліфуйте краї для полегшення руху ролетного полотна та уникнення тертя.

Для басейнів вільної форми або з великими радіусами може знадобитися більший виріз.

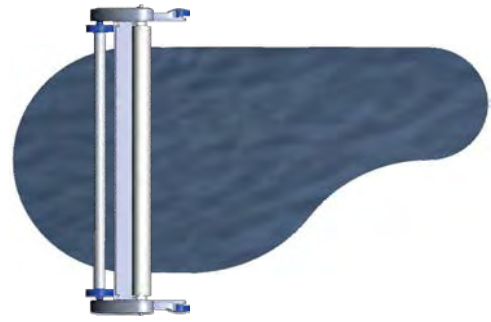

P_M

Робоче положення: (кнопка з ключем)
Для відкриття та закриття басейну розташуйте ролету Moove'O на найбільшій ширині басейну.

Для цих поверхонь не має бути перешкод висотою понад 6,5 см.
Зверніть увагу на фільтруючий блок та кривизну країв

Ця поверхня повинна бути достатньо міцною, щоб витримати проходження ролети Moove'O.
"Максимальна вага 340 кг" — газон не рекомендується

5



Упор передніх коліс
Дозволяє легко знайти точне положення для виконання операцій відкриття та закриття басейну.

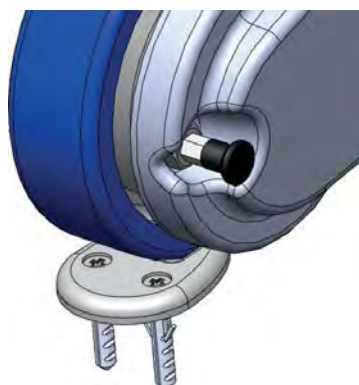
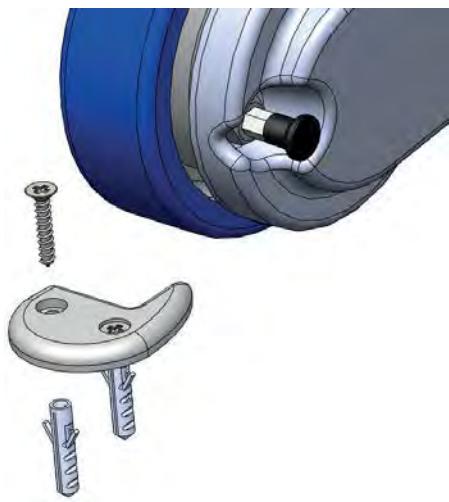

Зверніть увагу на напрямок ламелі

При необхідності відшліфуйте краї для полегшення руху ролетного полотна та уникнення тертя.

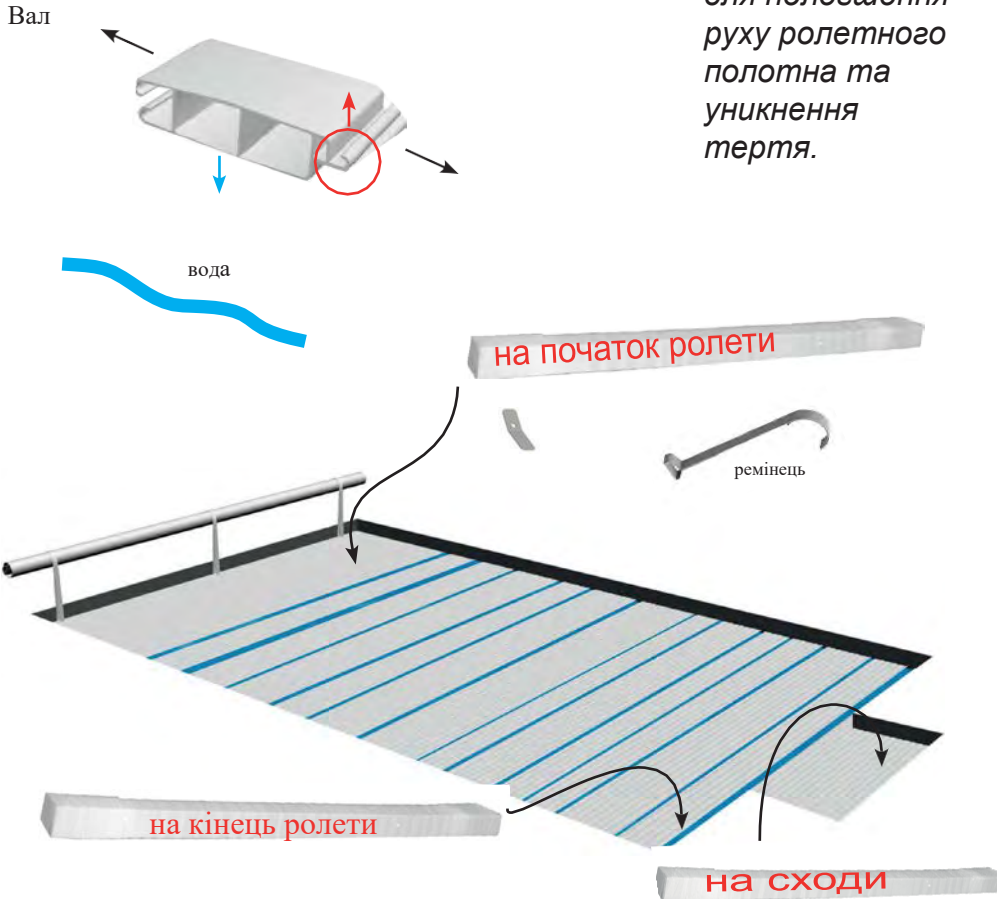
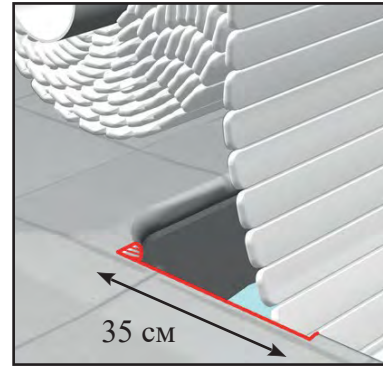

Збірка ламелей

Кріплення за допомогою кліпс

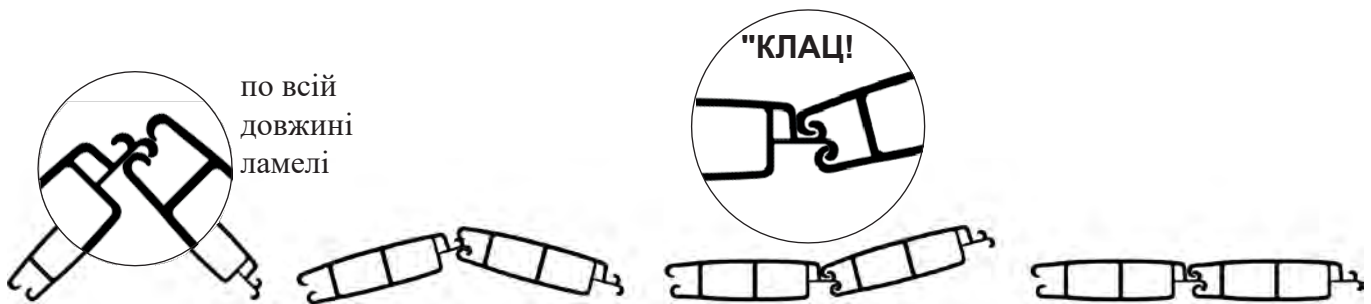

Повторюйте операцію до тих пір, поки всі ламелі не будуть скріплені між собою.

Зміщення



Зніміть ковпачок



Кріплення ремінця між полотном і валом

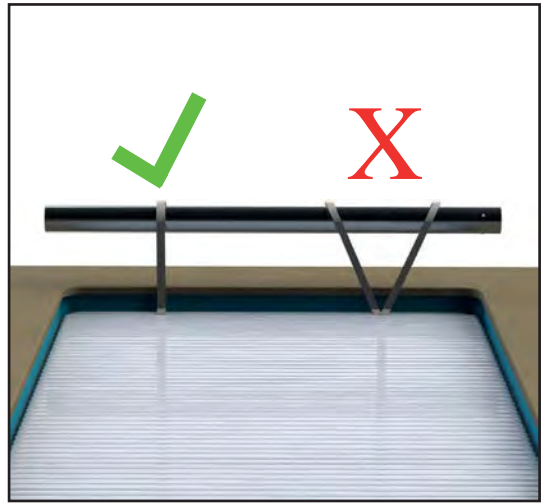
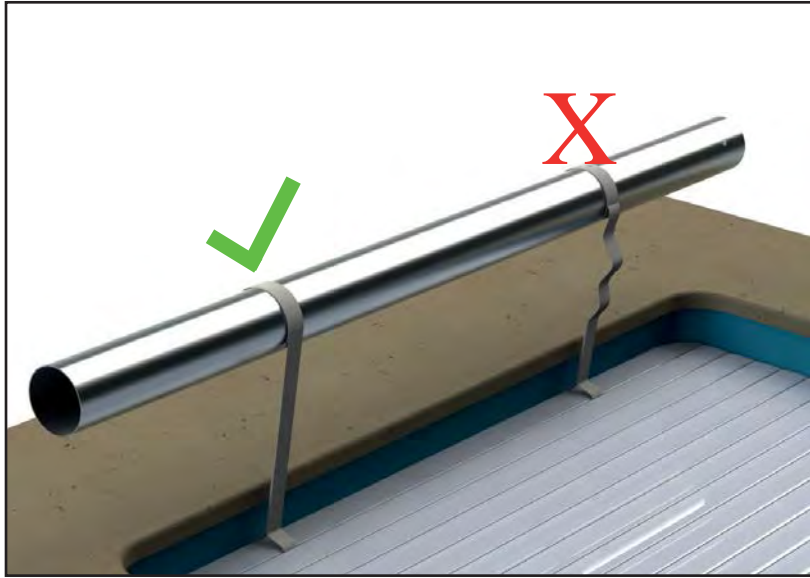
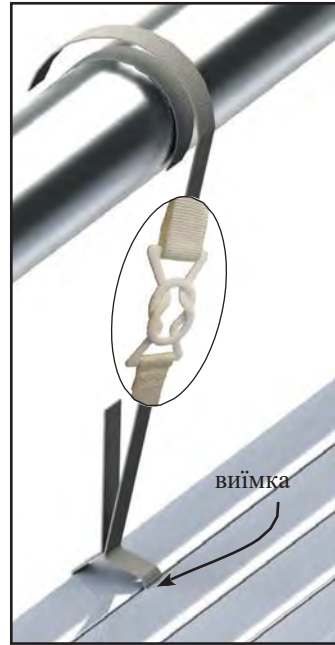

Збірка направляючої пластини



Планки сприяють орієнтуванню полотна на початку закриття басейну. Отвори робляться на заводі.

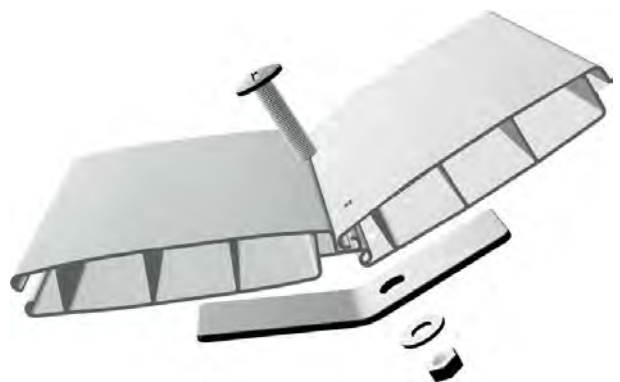
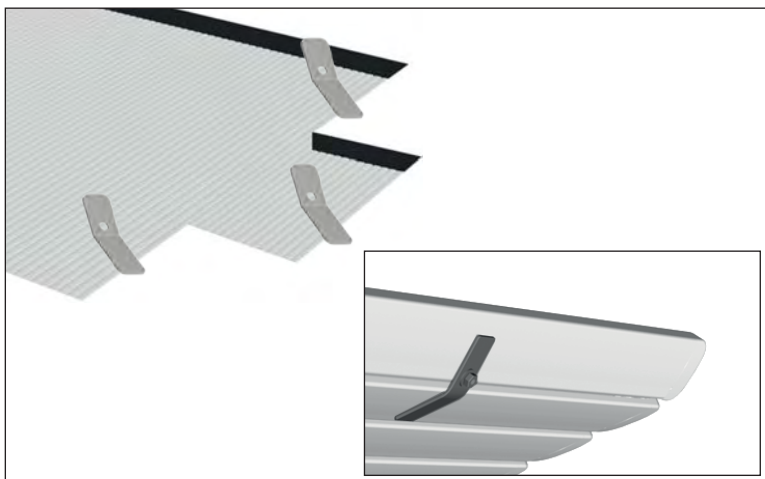

Налаштування



При повороті в напрямку + збільшується діапазон руху полотна
 Повернувши в напрямку -, можна зменшити діапазон переміщення полотна

ЗАМКИ

Розташування замків на басейні вказано на плані, що постачається разом з ламелями.

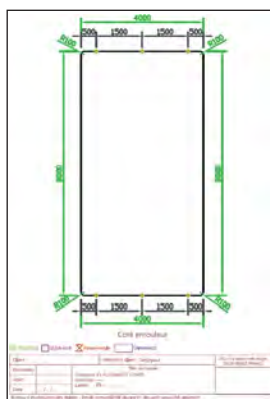

Всі зміни в розташуванні замків повинні відповідати правилам, описаним нижче. У будь-якому іншому випадку проконсультуйтеся з виробником.

Правила розташування

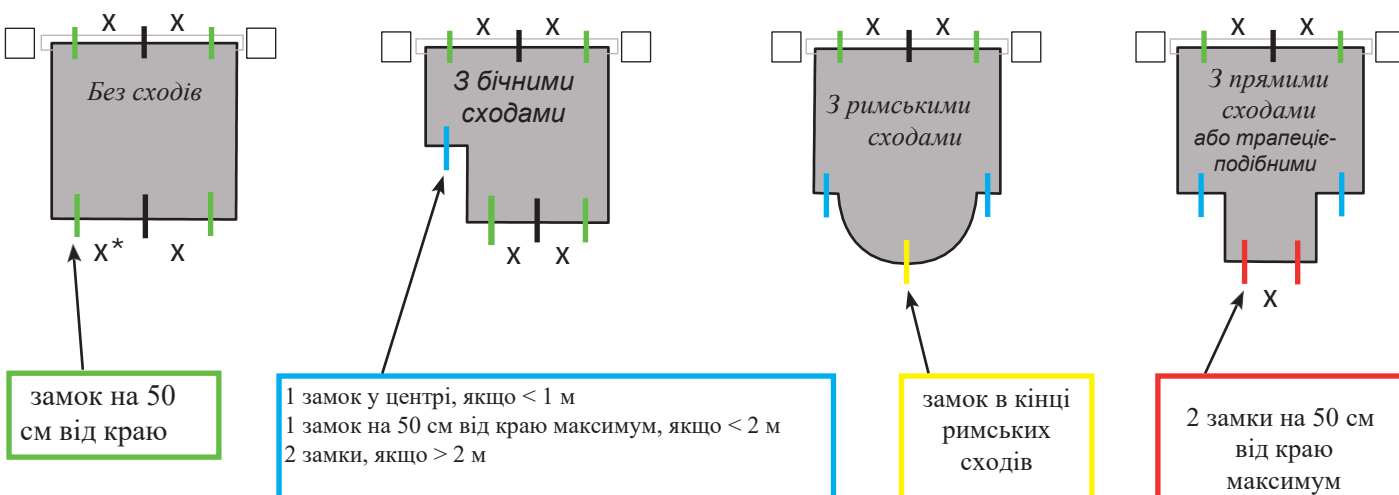

* X ніколи не повинен перевищувати 2 м

Систему замків Quick-lock не можна використовувати на зрізаних краях і кривих панелях, за винятком краю римських сходів.

Регулятор рівня води є обов'язковим

Закладна в бетон

Для бетонних басейнів

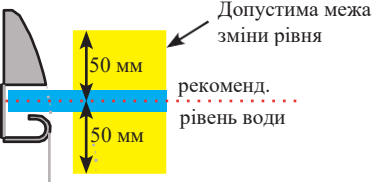
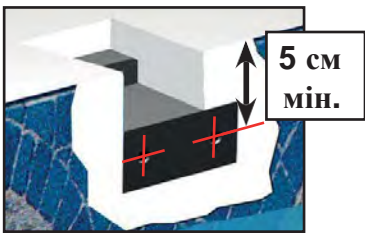

Гвинт для дерева VBA TF Z Ø6 x 50

Біла порож. шайба Ø16

Закладна

заглушка



Скоба

Для бетонних басейнів

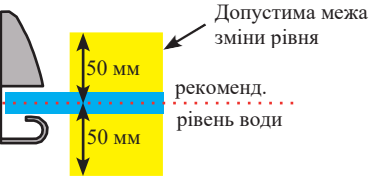

Гвинт для дерева VBA TF Z Ø6 x 50

Скоба

Біла порож. шайба Ø16

Нерж. шайба М6

Прокл. 13 мм

Нерж. гайка М6

Дюбель М6 8x40

заглушка

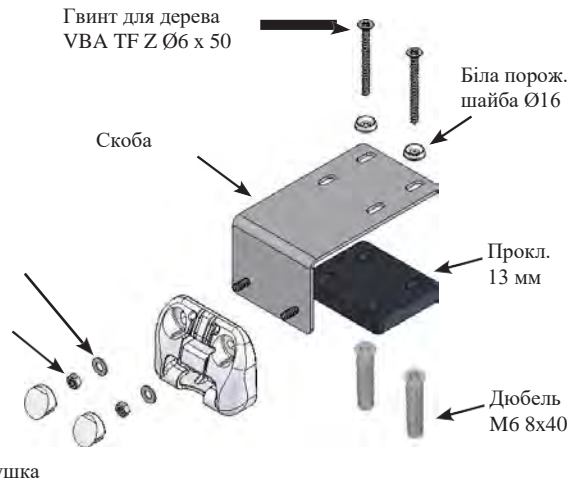

Дюбелі

Для басейнів з бетону та шлакоблоку, а також басейнів з товщиною стінок 8 мм або більше

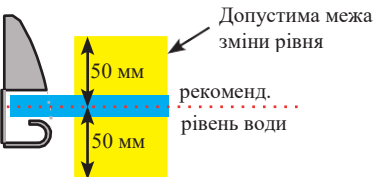
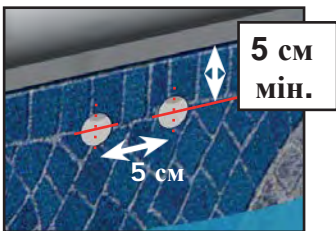

Гвинт для дерева VBA TF Z Ø6 x 50

Біла порож. шайба Ø16

Дюбель універсальний 8 x 40

заглушка

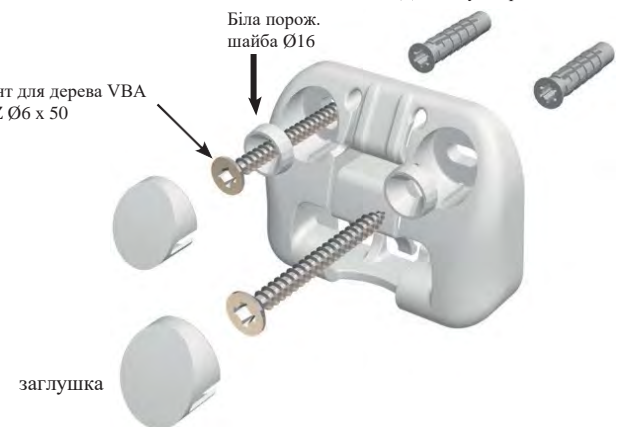

Бетон

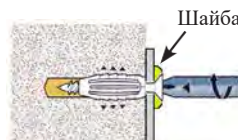

Не вкручуйте після досягнення пікового опору, ви лише погіршите якість кріплення.

Шлакоблок

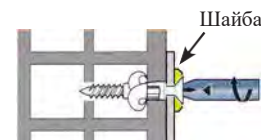

Після досягнення пікового опору зробіть 3 оберти викруткою для завершення затягування.



Регулятор рівня води є обов'язковим

Закладна в бетон

Для бетонних басейнів

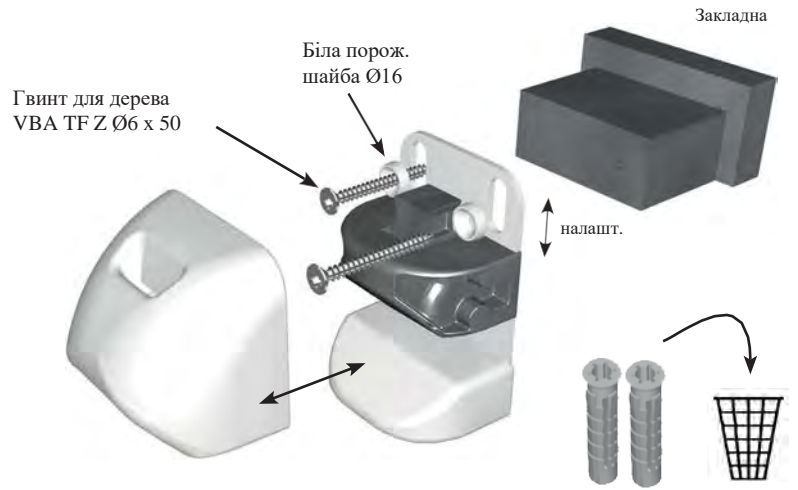
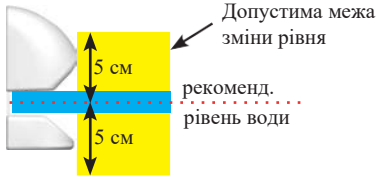
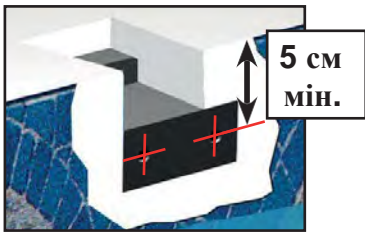

Скоба

Для бетонних басейнів

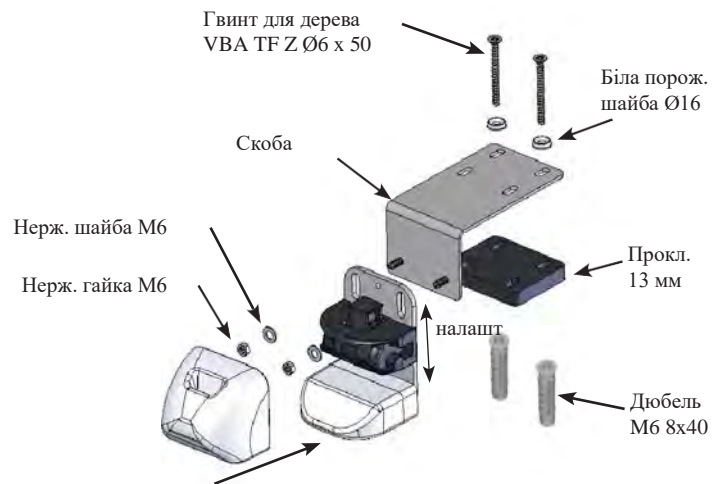
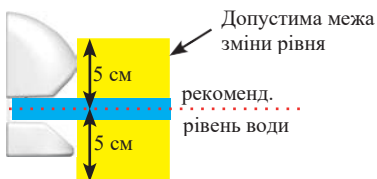

Дюбелі

Для басейнів з бетону та шлакоблоку, а також басейнів з товщиною стінок 8 мм або більше

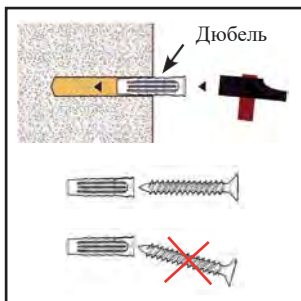
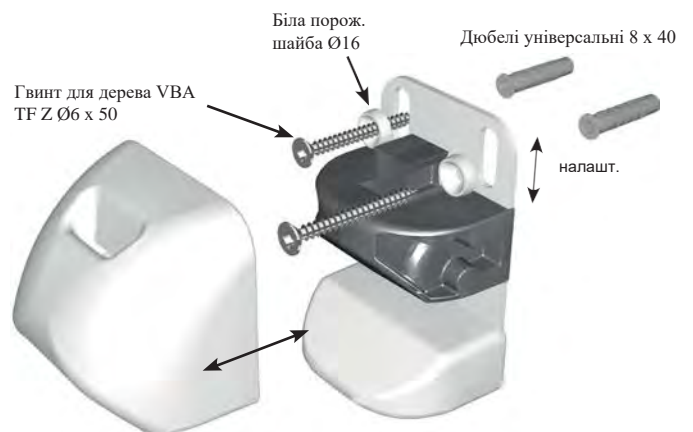
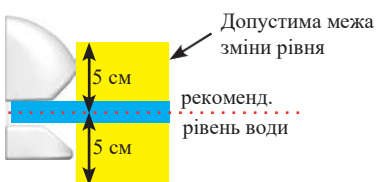
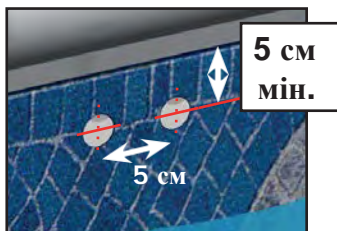

Бетон

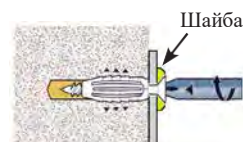

Не вкручуйте після досягнення пікового опору, ви лише погіршите якість кріплення.

Шлакоблок

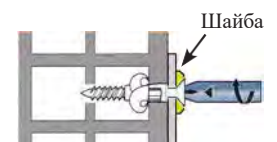

Після досягнення пікового опору зробіть 3 оберти викруткою для завершення затягування.

Регулятор рівня води є обов'язковим

Закладна в бетон

Для бетонних басейнів

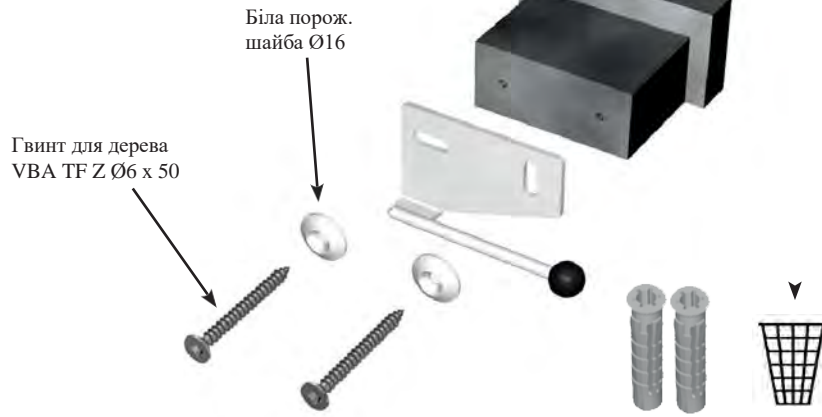
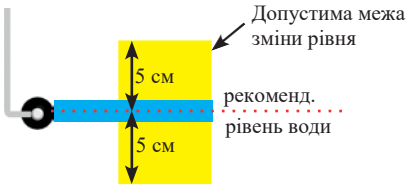
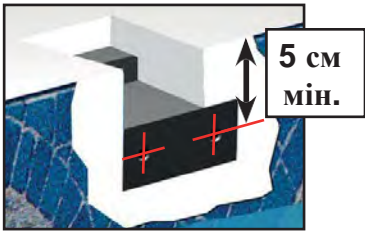

Скоба

Для бетонних басейнів

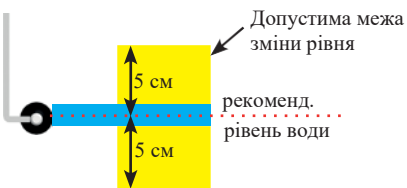

Дюбелі

Для басейнів з бетону та шлакоблоку, а також басейнів з товщиною стінок 8 мм або більше

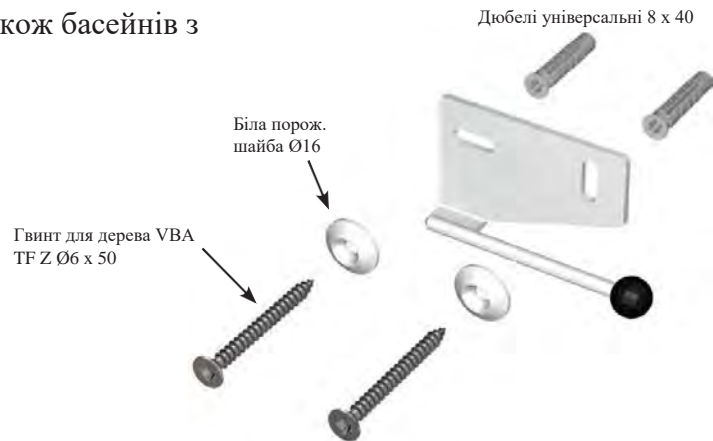
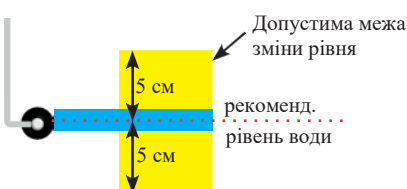
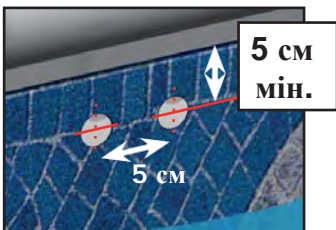

Бетон

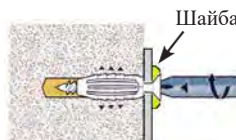

Не вкручуйте після досягнення пікового опору, ви лише погіршите якість кріплення.

Шлакоблок

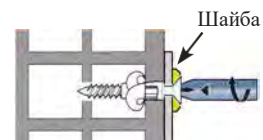

Після досягнення пікового опору зробіть 3 оберти викруткою для завершення затягування.



60 мм мінімум



ПРИГВИНЧЕННЯ ШУРУПА З КІЛЬЦЕМ ДЛЯ ЗАМКА STRAP-LOCK

Шуруп з кільцем для бетонної поверхні



Ø20

глибина: 5 см

Головка шурупа з кільцем має виступати з поверхні



Не вставляйте шуруп з кільцем в отвір меншим діаметром

Шуруп з кільцем для дерев'яної поверхні



Хрестоподібний гвинт Ø4 x 25



Ø20

глибина: 4,5 см

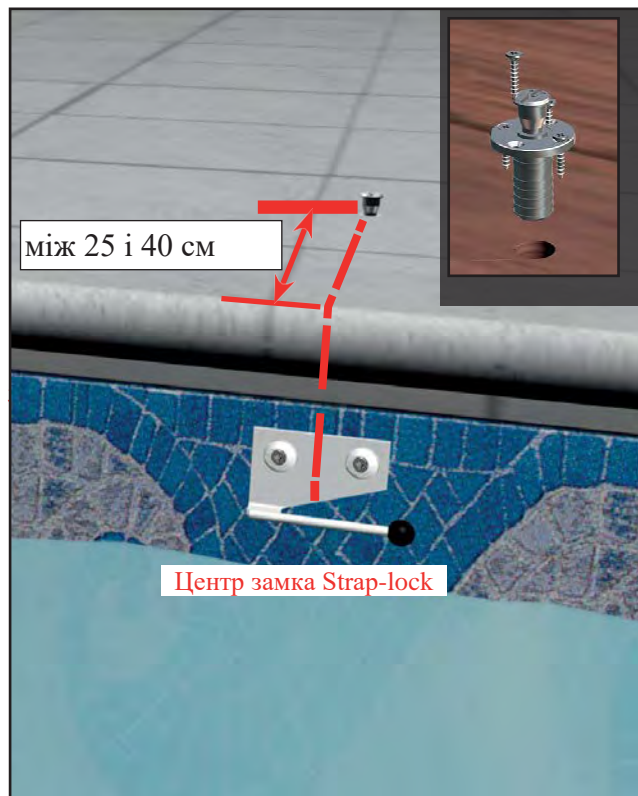

РОЗМІЩЕННЯ РЕМІНЯ У ЗАМКУ

12

простий ремінець



+

подвійний ремінець



або

+

+

захисний кожух



кільце



затискач

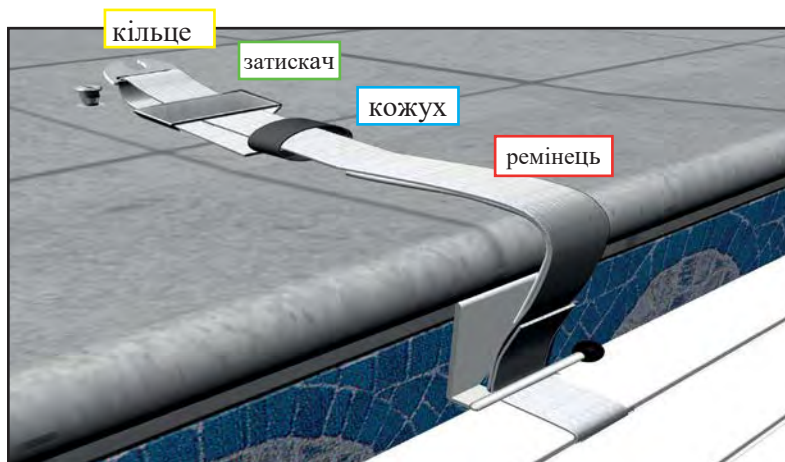

1

Натягніть ремінець

полотно має торкатися нижньої сторони замка Strap-lock

2

Встановіть затискач поруч з петлею і затисніть

складений удвоє ремінець, що проходить крізь затискач



3

Одягніть кожух на затискач і нагрійте за допомогою фєну Liester термостат 5-6

Будьте обережні, щоб не спалити ремінець

1

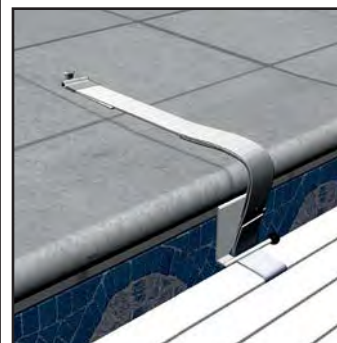

ВІДКРИТТЯ / ЗАКРИТТЯ БАСЕЙНУ

**. Завжди перевіряйте, щоб рівень води в басейні був постійний і відповідав вимогам інструкції.
 . ЛЮДИНА, ЩО ВИКОНУЄ ОПЕРАЦІЮ З РОЛЕТОЮ, ПОВИННА ПЕРЕКОНАТИСЯ У ВІДСУТНОСТІ ЛЮДЕЙ В БАСЕЙНІ І НЕ ВІДВОДИТИ ВЗОРУ ВІД ПОВЕРХНІ ВОДИ ПІД ЧАС ВІДКРИТТЯ ТА ЗАКРИТТЯ РОЛЕТИ.**

- Обов'язково потрібно повністю відкрити та закрити ролету, ніколи не залишаючи її в проміжному положенні.
- Завжди перевіряйте, щоб рівень води в басейні залишався постійним і відповідав вимогам виробника.
- Обов'язково потрібно повністю відкрити та закрити ролету, ніколи не залишаючи її в проміжному положенні.
- Використовуючи автоматичний віник під ролетою, переконайтесь, що подавальний шланг не заважає руху ламелей при відкриванні та закриванні ролети.
- При закритті ролети обов'язково потрібно видалити предмети з водної поверхні басейну.
- Уникайте блокування ролети при намотуванні або розмотуванні.
- Не використовуйте ролету у разі замерзання полотна.
- Відкриття або закриття басейну здійснюється однією людиною і становить блокування або розблокування замків займає приблизно 3 хвилини.

Відкриття: завжди розблокуйте ролетне полотно перед запуском двигуна.

- Розблокуйте всі системи замків.
- Активуйте команду відкриття.
- Зберігайте інструменти для розблокування в недоступному для дітей місці.
- приберіть ключ



Закриття:

- Активуйте команду закриття "контакт підтримується під час закриття"
- Заблокуйте всі системи замків.
- Зберігайте інструменти для розблокування в недоступному для дітей місці.
- приберіть ключ



Ніколи не закривайте ролетне полотно не призначеним для цього виробом, це може привести до деформації ламелей. Ніколи не залишайте на ролеті жодних предметів (рушник, плавальний круг тощо), оскільки це може призвести до локальної деформації ламелей під впливом сонячних променів.

У такому випадку гарантія не застосовуватиметься.

Полікарбонатні ламелі несумісні з обробкою бромом або засобами, що містять бром.

Уникайте нанесення нерозбавленого хімічного засобу на полікарбонатні ламелі (наприклад: засіб проти водоростей). Необхідно заздалегідь протестувати засіб на невеликій поверхні).



Використання гальмівного замка

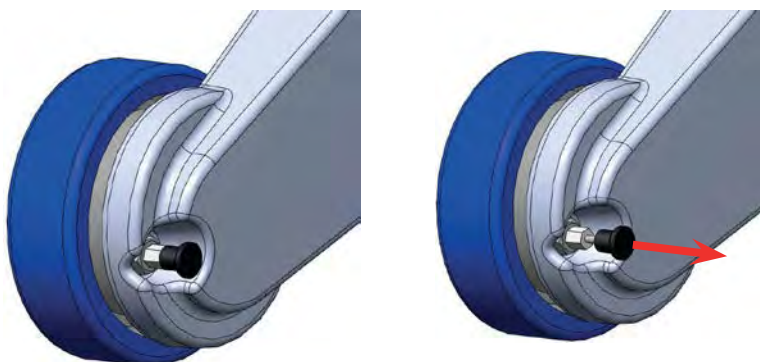

ЗАТИСКНИЙ РЕМІНЕЦЬ

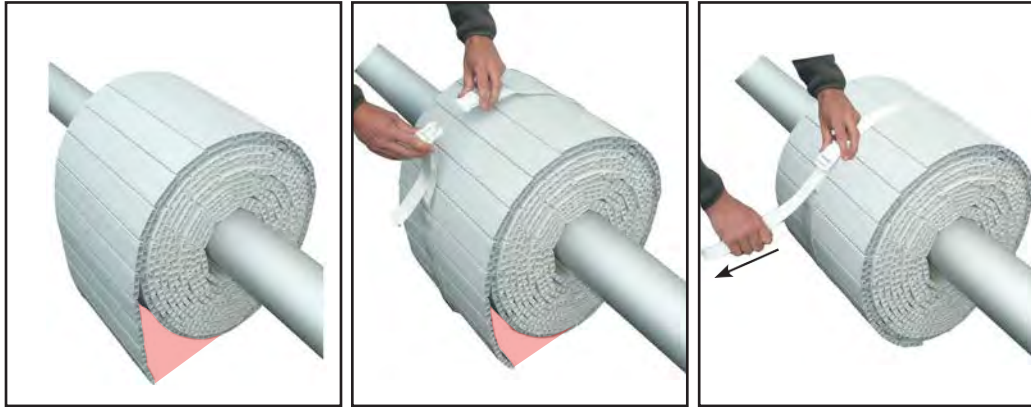

ЕЛЕКТРОПРОВОДКА

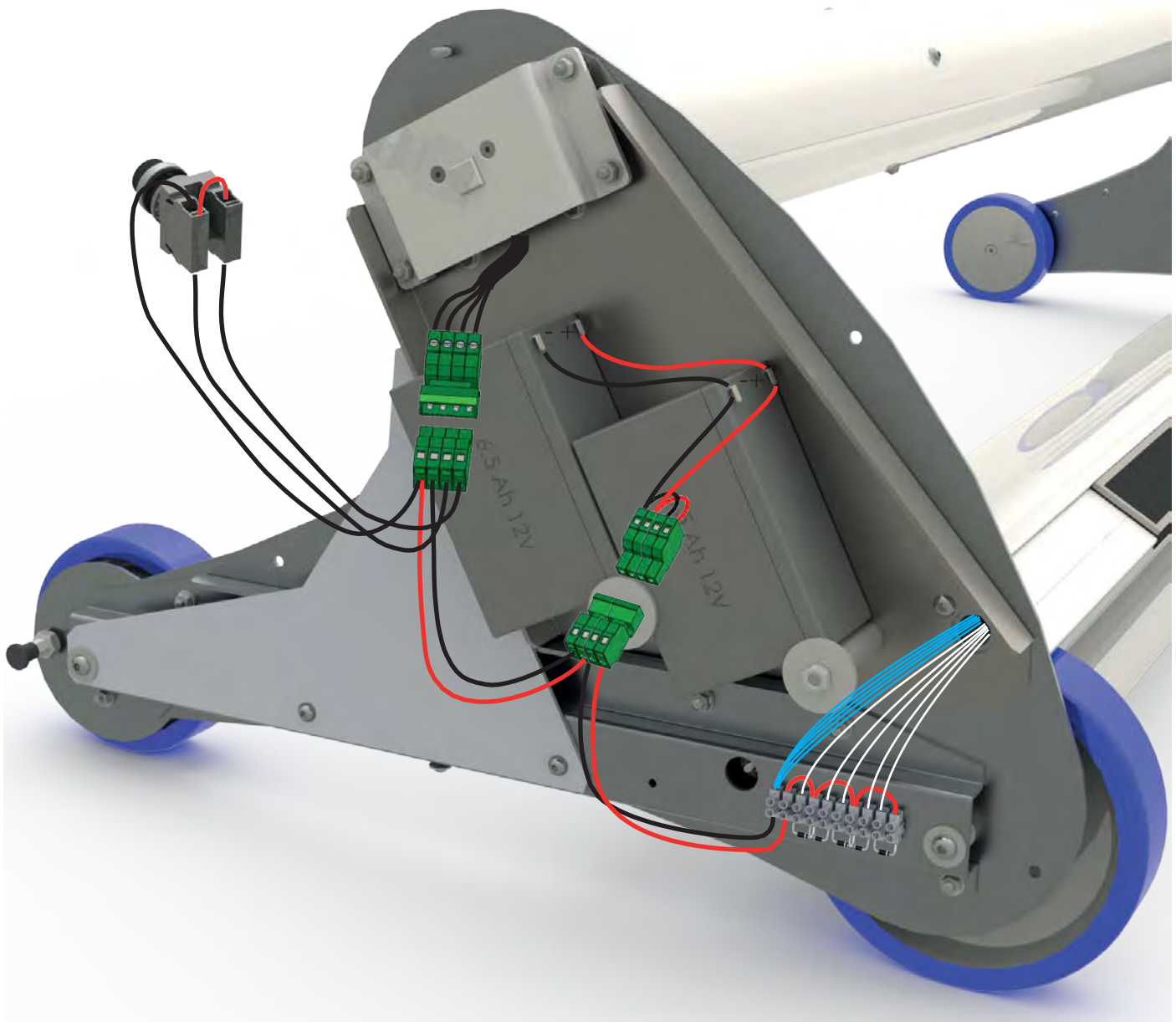

блокування

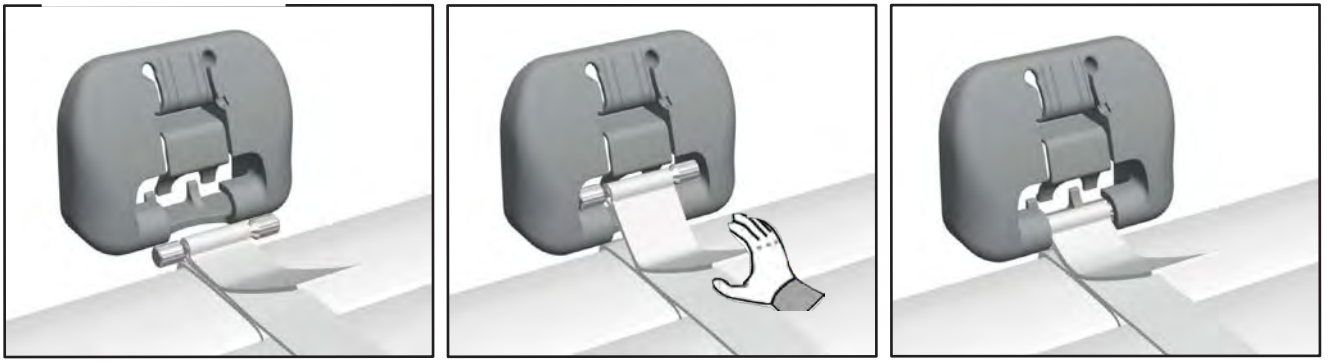

розблокування

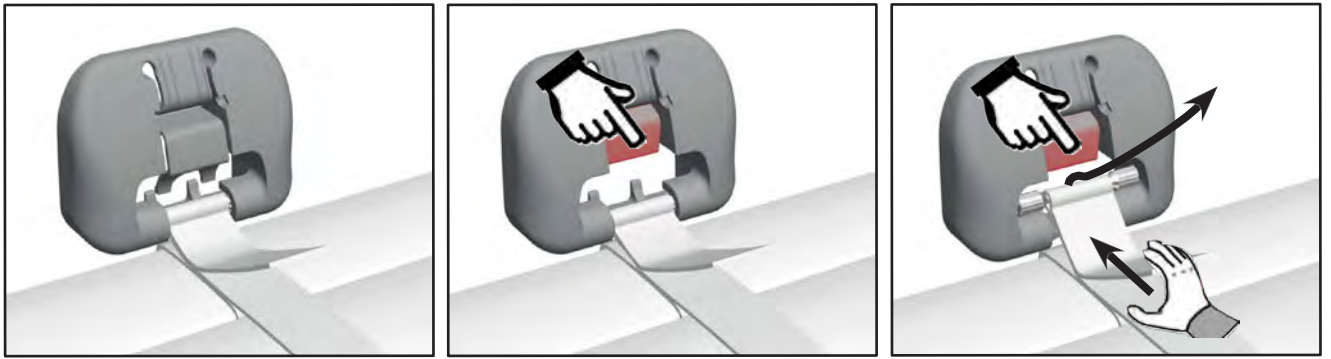

БЛОКУВАННЯ ТА РОЗБЛОКУВАННЯ ЗАМКА QUICK-LOCK

блокування

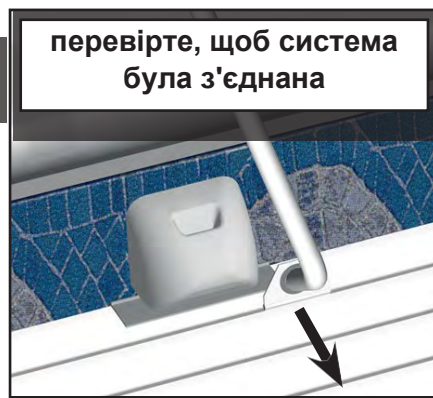
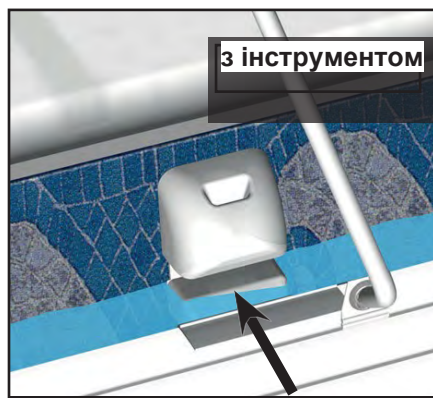
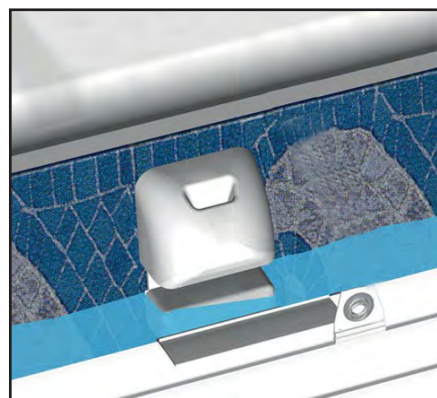

розблокування

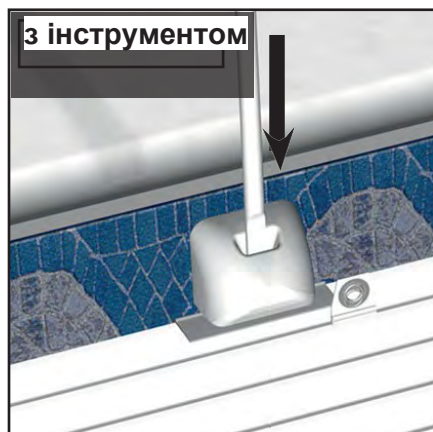
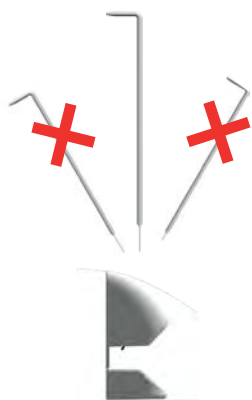

БЛОКУВАННЯ ТА РОЗБЛОКУВАННЯ ЗАМКА STRAP-LOCK

блокування

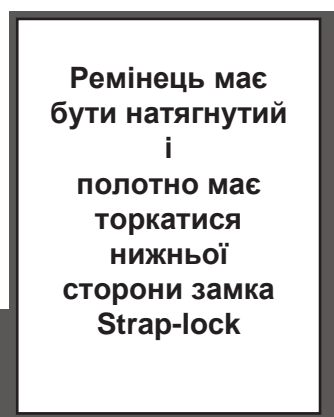
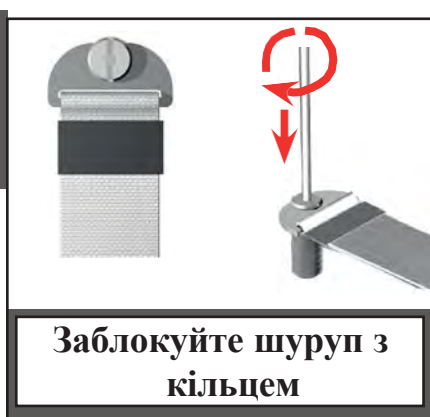
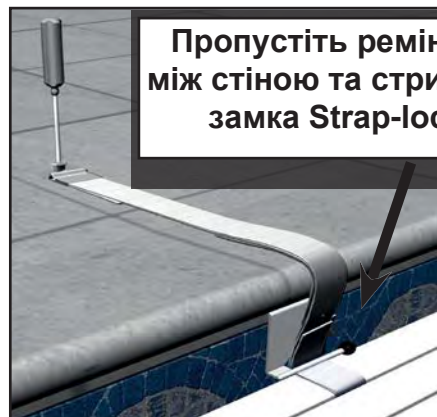

розблокування



РІВЕНЬ ВОДИ В БАСЕЙНІ

- Для забезпечення оптимальної безпеки та належної роботи вала завжди перевіряйте, щоб рівень води в басейні залишався постійним та відповідав рекомендаціям виробника. (Для більшого комфорту використовуйте переливний засіб та регулятор рівня води). Зверніться до постачальника PG-roof для додаткової комплектації басейну.
- Занадто високий рівень – це результат засмічення переливу листям тощо.
- Занадто низький рівень води може призвести до блокування.
- У разі наявності канавки або поручнів рівень води має контролюватися регулятором рівня.

ФІЛЬТРАЦІЯ

- Запрограмуйте фільтрацію на сонячні години та запускайте її на безперервну роботу, як тільки вода досягне 25 °С.

ОБСЛУГОВУВАННЯ (ЗА РАХУНОК КЛІЄНТА)

- Виконуйте ретельне очищення ролети два рази на рік (при введенні в експлуатацію та зимовій консервації). Це особливо важливо, якщо вода у басейні жорстка. Для цього використовуйте пристрій високого тиску з теплою водою та засобом для видалення накипу.
- Також подбайте про регулярне очищення систем замків, зокрема шурупа з кільцем для уникнення його блокування. Для оптимальної роботи рекомендуємо щорічно змащувати шурупи з кільцем.
- Необхідно проводити огляд всієї системи у разі ненормального натягнення ролети (відсутності натягнення).
- Проводьте щорічну перевірку ремінців.
- Для кращої роботи сонячних датчиків регулярно чистіть їх засобом для миття вікон.

БАТАРЕЇ



При перших ознаках ослаблення роботи зарядіть батареї.

НІКОЛИ НЕ РОЗРЯДЖАЙТЕ БАТАРЕЇ ПОВНІСТЮ.

Підключіть батареї до зарядного пристрою (*зверніть увагу на полярність*). Підключіть зарядний пристрій. Він автоматично включається при відповідній напрузі і починається процес заряджання. Червоний світлодіод сигналізує про заряджання. Після закінчення заряджання червоний світлодіод згасає, а батареї живляться за рахунок компенсаційного заряду. (див. інструкцію зарядного пристрою)

Увага: - Зберігайте зарядний пристрій у сухому місці. Не заряджайте батареї біля басейну, а лише в сухому місці. Перед цим завжди від'єднуйте сонячні датчики та батареї.

ЗИМОВА КОНСЕРВАЦІЯ

- Відправляйте басейн на зимову консервацію в залежності від його географічного розташування.
- Закрийте ролету в безпечному положенні.
- Залиште батареї підключеними до валу та не закривайте сонячну панель.

ТЕХНІЧНЕ ОБСЛУГОВУВАННЯ

- Всі операції мають проводитися професіоналом, який за необхідності зв'яжеться з PG-pool, а той, в свою чергу, з виробником. (координати на звороті документа)
- Всі запасні частини мають бути оригінальними або відповідати стандартам.
- Огляньте ролету на цілісність.
- На початку кожного сезону та у випадку неочікуваної події (падіння предмету, граду на ролету, ненормальне натягнення полотна тощо) потрібно перевіряти відсутність видимих пошкоджень на ламелях, що може привести до порушення функції безпеки полотна (ламелі з тріщинами або отворами, деформовані ламелі тощо). При необхідності замініть ламелі або все ролетне полотно.
- Влітку і взимку не накривайте полотно непрозорим брезентом. Існує ризик пошкодження ламелей через підвищення температури.
- На початку кожного сезону перевіряйте стан ремінців (швів) і, зокрема, рівень зносу зносостійкого кожуху. Якщо ремінець не виконує свою функцію захисту від стирання при контакті з бордюром, замініть його.

**ШАНОВНІ КЛІЄНТИ,
ДЯКУЄМО ЗА ВАШУ ДОВІРУ ДО НАШОЇ КОМПАНІЇ ТА ЗА ВИБІР АВТОМАТИЧНОЇ РОЛЕТИ
ДЛЯ БАСЕЙНУ.**

**РЕКОМЕНДУЄМО УВАЖНО ОЗНАЙОМИТИСЯ З НАВЕДЕНИМИ НИЖЧЕ
РЕКОМЕНДАЦІЯМИ.**

ПОРАДИ ЩОДО БЕЗПЕКИ

*** БАСЕЙН МОЖЕ СТАНОВИТИ СЕРЙОЗНУ НЕБЕЗПЕКУ ДЛЯ ВАШИХ ДІТЕЙ. УТОПЛЕННЯ
ВІДБУВАЄТЬСЯ ДУЖЕ ШВИДКО.**

**ДІТИ, ЩО ЗНАХОДЯТЬСЯ ПОРЯД З БАСЕЙНОМ, ПОТРЕБУЮТЬ ВАШОЇ ПОСТІЙНОЇ ПИЛЬНОСТІ ТА
НАГЛЯДУ, НАВІТЬ ЯКЩО ВОНИ ВМІЮТЬ ПЛАВАТИ.**

КОЛИ БАСЕЙН ВІДКРИТИЙ, НЕОБХІДНА ПРИСУТНІСТЬ ВІДПОВІДАЛЬНОЇ ДОРΟΣЛОЇ ЛЮДИНИ.

ВИВЧІТЬ РЯТІВНІ РУХИ.

ЗАПАМ'ЯТАЙТЕ ТА РОЗТАШУЙТЕ ПОРУЧ З БАСЕЙНОМ НОМЕРИ ПЕРШОЇ ДОПОМОГИ.

- ПОЖЕЖНА ОХОРОНА: 101 З МОБІЛЬНОГО ТЕЛЕФОНУ
- ШВИДКА ДОПОМОГА: 103
- ТОКСИКОЛОГІЧНИЙ ЦЕНТР:

**· ВИКОРИСТАННЯ РОЛЕТИ НЕ ВИКЛЮЧАЄ ЗДОРОВОГО ГЛУЗДУ ТА ОСОБИСТОЇ ВІДПОВІДАЛЬНОСТІ. ЇЇ
ВИКОРИСТАННЯ ТАКОЖ НЕ МОЖЕ ЗАМІНИТИ ПИЛЬНІСТЬ БАТЬКІВ ТА/АБО ВІДПОВІДАЛЬНИХ ДОРΟΣЛИХ,
ЩО ЗАЛИШАЄТЬСЯ НАЙВАЖЛИВИШИМ ФАКТОРОМ ЗАХИСТУ МАЛЕНЬКИХ ДІТЕЙ.**

**· ЗВЕРНІТЬ УВАГУ, ЩО БЕЗПЕКА ЗАБЕЗПЕЧУЄТЬСЯ ЛИШЕ ПРИ ЗАКРИТІЙ, ЗАБЛОКОВАНІЙ ТА ПРАВИЛЬНО
ВСТАНОВЛЕНІЙ РОЛЕТІ ВІДПОВІДНО ДО ІНСТРУКЦІЙ ВИРОБНИКА.**

· ДОТРИМУЙТЕСЬ ВИСОТИ ВОДИ, ВИЗНАЧЕНОЇ ВИРОБНИКОМ.

· РОЛЕТА МАЄ ВСТАНОВЛЮВАТИСЯ СИСТЕМАТИЧНО, НАВІТЬ У ВИПАДКУ ТИМЧАСОВОЇ ВІДСУТНОСТІ ВДОМА.

· ПЕРЕКОНАЙТЕСЬ, ЩО ДО ТА ПІД ЧАС РОБОТИ З РОЛЕТОЮ В БАСЕЙНІ НЕМАЄ ЛЮДЕЙ ТА СТОРОННІХ ТІЛ.

**· ЗБЕРІГАЙТЕ ІНСТРУМЕНТИ, НЕОБХІДНІ ДЛЯ РОБОТИ З РОЛЕТОЮ, У НЕДОСТУПНОМУ ДЛЯ ДІТЕЙ МІСЦІ (НАПРИКЛАД,
ГАЙКОВИЙ КЛЮЧ).**

· РОБОТИ З РОЛЕТОЮ МАЮТЬ ЗДІЙСНЮВАТИСЯ ЛИШЕ ВІДПОВІДАЛЬНОЮ ДОРΟΣЛОЮ ЛЮДИНОЮ.

· ЗАБОРОНЯЄТЬСЯ ПІДНІМАТИСЯ, ХОДИТИ АБО СТРИБАТИ НА ЗАХИСНІЙ РОЛЕТІ.

**· ПРИ ВИЯВЛЕННІ НЕСПРАВНОСТІ, ЩО ПЕРЕШКОДЖАЄ ЗАКРИТТЮ ТА ЗАБЕЗПЕЧЕННЮ БЕЗПЕКИ
БАСЕЙНУ, АБО У ВИПАДКУ ТИМЧАСОВОЇ НЕДОСТУПНОСТІ ОБЛАДНАННЯ АБО БАСЕЙНУ, ВЖИВАЙТЕ ВСІХ
ЗАХОДІВ, ЩОБ ЗАПОБІГТИ**

ДОСТУПУ МАЛЕНЬКИХ ДІТЕЙ ДО БАСЕЙНУ, ДОКИ НЕ БУДЕ ВІДРЕМОНТОВАНА РОЛЕТА.

**· ДИТИНА ТОНЕ МЕНШ НІЖ ЗА 3 ХВИЛИНИ, ЖОДЕН ТИП ЗАХИСТУ НІКОЛИ НЕ ЗАМІНИТЬ НАГЛЯД І
ПИЛЬНІСТЬ ВІДПОВІДАЛЬНОЇ ДОРΟΣЛОЇ ЛЮДИНИ.**



**СПЕЦІАЛІСТ ЗІ
ВСТАНОВЛЕННЯ
БАСЕЙНУ**

Промислова зона Ла бас круа руж 35530 Бресе - ФРАНЦІЯ - Тел.: + 33 (0)9 70 72 5000

Технічна підтримка в Україні PG-pool® +380443337136